

# DATI TECNICI

RULLO VIBRANTE TANDEM

BW 100 AD-5, BW 120 AD-5

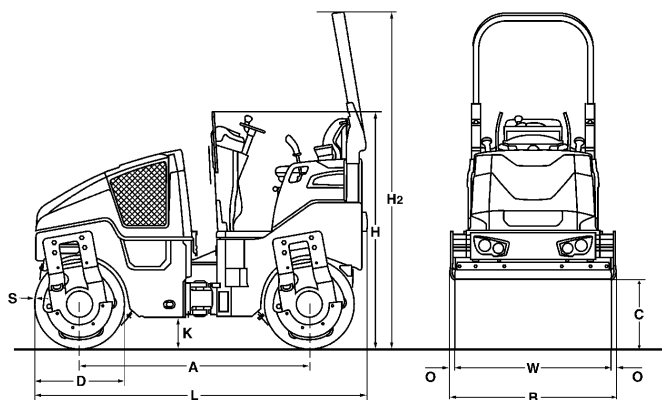



**Dimensioni in mm**

	<b>A</b>	<b>B</b>	<b>C</b>	<b>D</b>	<b>H</b>	<b>H2</b>	<b>K</b>	<b>L</b>	<b>O</b>	<b>S</b>	<b>W</b>
<b>BW 100 AD-5</b>	1752	1072	523	700	1808	2568	254	2529	36	13	1000
<b>BW 120 AD-5</b>	1752	1272	523	700	1808	2568	254	2529	36	13	1200

**Dimensioni di trasporto in m3**

**BW 100 AD-5**  
**BW 120 AD-5**

**Senza ROPS**

4,902  
5,816

**Con ROPS**

6,962  
8,261

<b>Modello</b>	<b>Produzione (m3/h) Per strati di spessore consigliato nei lavori in terra</b>		
	<b>Ghiaia, Sabbia</b>	<b>Terreno misto</b>	<b>Limo, Argilla</b>
BW 100 AD-5	85-170	65-125	43-85

<b>Modello</b>	<b>Produzione (t/h) per strati di asfalto di vario spessore</b>		
	<b>2-4 cm</b>	<b>6-8 cm</b>	<b>10-12 cm</b>
BW 100 AD-5	20-45	40-70	70-120

**Dati Tecnici****BOMAG  
BW 100 AD-5****BOMAG  
BW 120 AD-5****Pesi**

Peso operativo con ROPS CECE .....	kg	2.500	2.700
Carico statico lineare medio CECE .....	kg/cm	12,5	11,3
Max. peso operativo .....	kg	3.000	3.150

**Dimensioni**

Larghezza di lavoro .....	mm	1.000	1.200
Raggio di sterzata interno .....	mm	2.550	2.450

**Caratteristiche di guida**

Velocità di trasferimento .....	km/h	0- 9,0	0- 9,0
Velocità di lavoro con vibrazioni .....	km/h	0- 5,0	0- 5,0
Max. pendenza sup.senza / con vibr. ....	%	40/30	40/30

**Propulsione**

Marca .....		Deutz	Deutz
Modello .....		D 2.2	D 2.2
Normativa sui gas di scarico livello .....		Stage V / TIER4f	Stage V / TIER4f
Raffreddamento .....		acqua	acqua
Numero dei cilindri .....		3	3
Potenza ISO 14396 .....	kW	18,4	18,4
Potenza SAE J 1995 .....	hp	25,0	25,0
Velocità .....	min-1	2.300	2.300
Impianto elettrico .....	V	12	12
Tamburo motore .....		ant+post	ant+post

**Freni**

Freno di servizio .....		idrostatico	idrostatico
Freno di parcheggio .....		idrostatico	idrostatico

**Sterzo**

Tipo di sterzo .....		Giunto oscillante	Giunto oscillante
Metodo di sterzata .....		idrostatico	idrostatico
Angolo di sterzata / di oscillazione .....	grad	32/10	32/10
Avanzamento disassato .....	mm	0- 50	0- 50

**Sistema eccentrico**

Rullo vibrante .....		ant+post	ant+post
Tipo di trasmissione .....		idrostatico	idrostatico
Frequenza .....	Hz	64/54	64/54
Ampiezza .....	mm	0,50	0,50
Forza centrifuga .....	kN	32/24	41/29

**Sistema di spruzzatura**

Tipo di spruzzatura .....		pressione	pressione
---------------------------	--	-----------	-----------

**Capacità**

Carburante .....	l	35,0	35,0
Acqua .....	l	205,0	205,0

Suscettibile di modifiche tecniche. Le macchine possono essere ritratte con gli accessori montati.

### Equipaggiamento standard

- Trasmissione idrostatica per traslazione e vibrazioni
- Motori di traslazione in serie
- 2 raschiatori per ogni tamburo, con molla sotto carico e ribaltabili
- Sistema spruzzatura acqua a pressione con temporizzatore
- Leva di marcia multifunzionale
- Display multifunzione, contatore delle ore di funzionamento compr.
- Indicatore min. livello serbatoio acqua
- Pulsante d'emergenza
- Comando singolo vibrazione
- Intelligent Vibration Control (IVC)
- Vano portaoggetti integrato
- Sedile operatore regolabile
- Interruttore di sicurezza
- Protezione antivandalismo
- 12V Presa
- Luci di lavoro anteriore e posteriore
- Allarme retromarcia
- Occhielli di rizzatura, zincati
- Singolo punto di sollevamento
- Cofano motore chiudibile a chiave in materiale composito

### Equipaggiamento opzionale

- \* ROPS ribaltabile, cintura di sicurezza compr.
- Tetto apribile, ribaltabile con ROPS
- Protezione dalle intemperie per tetto apribile
- Sedile riscaldabile
- Sedile scorrevole, doppia leva di marcia compresa
- ECONOMIZER con indicatore temperatura dell'asfalto
- Indicatore di temperatura
- BOMAG TELEMATIC
- Luci secondo la normativa tedesca
- Lampeggiante
- Illuminazione supplementare su ROPS
- Interruttore delle batterie
- Olio idraulico ecologico
- Antifurto
- Tagliaasfalto piú accessori
- Marcia a granchio regolabile idraulicamente (50mm)
- Astina livello
- Verniciatura speciale
- Cicalino di avvertimento retromarcia con tecnologia a banda larga
- ECOSTOP
- Specchietti retrovisori esterni
- aspirazione antigelo
- Kit supporto tablet
- interfaccia tecnologia di misurazione JOBLINK
- adattatore Bluetooth JOBLINK
- set antenne GPS BOMAP
- supporto antenne GPS BOMAP

